

Straßenbau Siedlerweg im Ortsteil Mölschow - Feststellung der Entwurfsplanung	
<i>Beschlussvorlagen-Nr.:</i>	<i>Vorlagenart.:</i>
GVMö/090/2022	Beschlussvorlage
<i>Datum:</i>	<i>Vorlagenstatus:</i>
09.05.2022	öffentlich
<i>Fachamt:</i>	<i>Bearbeiter:</i>
Bauamt	Bärbel Köppe
<i>beteiligtes Fachamt:</i>	<i>Verfasser.:</i>
	Martin Müller

<i>Beratungsfolge</i>	<i>Zuständigkeit</i>
Ausschuss für Gemeindeentwicklung, Bau und Gewerbe der Gemeinde Mölschow	Vorberatung
Hauptausschuss Mölschow	Vorberatung
Gemeindevertretung Mölschow	Entscheidung

Die Gemeindevertretung der Gemeinde Mölschow billigt den vorliegenden Entwurf für den Straßenbau Siedlerweg im Ortsteil Mölschow in seiner Fassung vom 24.03.2022.

Die Gemeinde Mölschow plant im Rahmen eines Erschließungsvertrages mit der Massivhaus Marschalek GmbH aus Freest den Ausbau des Siedlerweges in der Gemeinde Mölschow.

Das gemeinsam von der Gemeinde Mölschow und der Massivhaus GmbH beauftragte Planungsbüro IngenieurBauplanUsedom UG aus Wolgast hat die Entwurfsplanung vorgelegt.

Für die weitere Planung, Ausschreibung und den Straßenbau ist es notwendig, den vorliegenden Entwurf in seiner Fassung vom 24.03.2022 festzustellen.

Finanzielle Auswirkungen (bei Auszahlungen/Aufwendungen, z. Bsp. Aufträge / Baumaßnahmen etc.):

<i>Finanzierung durch:</i>			
Eigenmittel:	00,00 €	Eigenanteil Gemeinde	
Kreditaufnahme:	00,00 €		
Förderung:	00,00 €		

<i>a.) bei planmäßigen Auszahlungen/Aufwendungen</i>			
Gesamtkosten der	00,00 €	im Produktsachkonto:	00000.00000000
Teilkosten - Auftragssumme:	00,00 €	im Produktsachkonto:	00000.00000000
Teilkosten - Auftragssumme:	00,00 €	im Produktsachkonto:	00000.00000000

<i>b.) bei nicht planmäßigen Auszahlungen/Aufwendungen</i>			
Gesamtkosten der	00,00 €	im Produktsachkonto:	00000.00000000
Teilkosten - Auftragssumme:	00,00 €	im Produktsachkonto:	00000.00000000
Teilkosten - Auftragssumme:	00,00 €	im Produktsachkonto:	00000.00000000
<i>Deckung erfolgt über:</i>			
Einsparung	00,00 €	im Produktsachkonto:	00000.00000000

Einsparung	00,00 €	im Produktsachkonto:	00000.00000000
Mehreinnahme	00,00 €	im Produktsachkonto:	00000.00000000
Mehreinnahme	00,00 €	im Produktsachkonto:	00000.00000000

Bemerkungen:

Anlage/n

1	Trasse mit Regenentwässerung M250_61 (öffentlich)
2	Querschnitt Straße_58 (öffentlich)
3	Kostenberechnung_20220608_Siedlerweg (öffentlich)



Gemarkung Moelschow
Flur 5

ca. 100m²
für Regenentwässerung

LEGENDE:

- Verfahren Baugrubenanlage
- Ausführung im Bestand
- Grünfläche
- Baumreihe - Faser

IngenieurBauPlanUsedom UG Drosselweg 8 A 17430 Wolgast OT Maltzow Telefon: 03836 2314069 Telefax: 03836 2325379 E-Mail: info@ingenieur-bauplan-usedom.de www.ingenieur-bauplan-usedom.de			
Bauherr:	Amts-gemeinde Malschow		
Planungszustand:	Planfeststellung	Index:	2018-09a
Darstellung:	Grund	Projektnummer:	61
Planungszustand:	Planfeststellung	Plandatum:	24.03.2022
Maßstab:	1:250	Blatt:	

Regelquerschnitt "Siedlerweg"

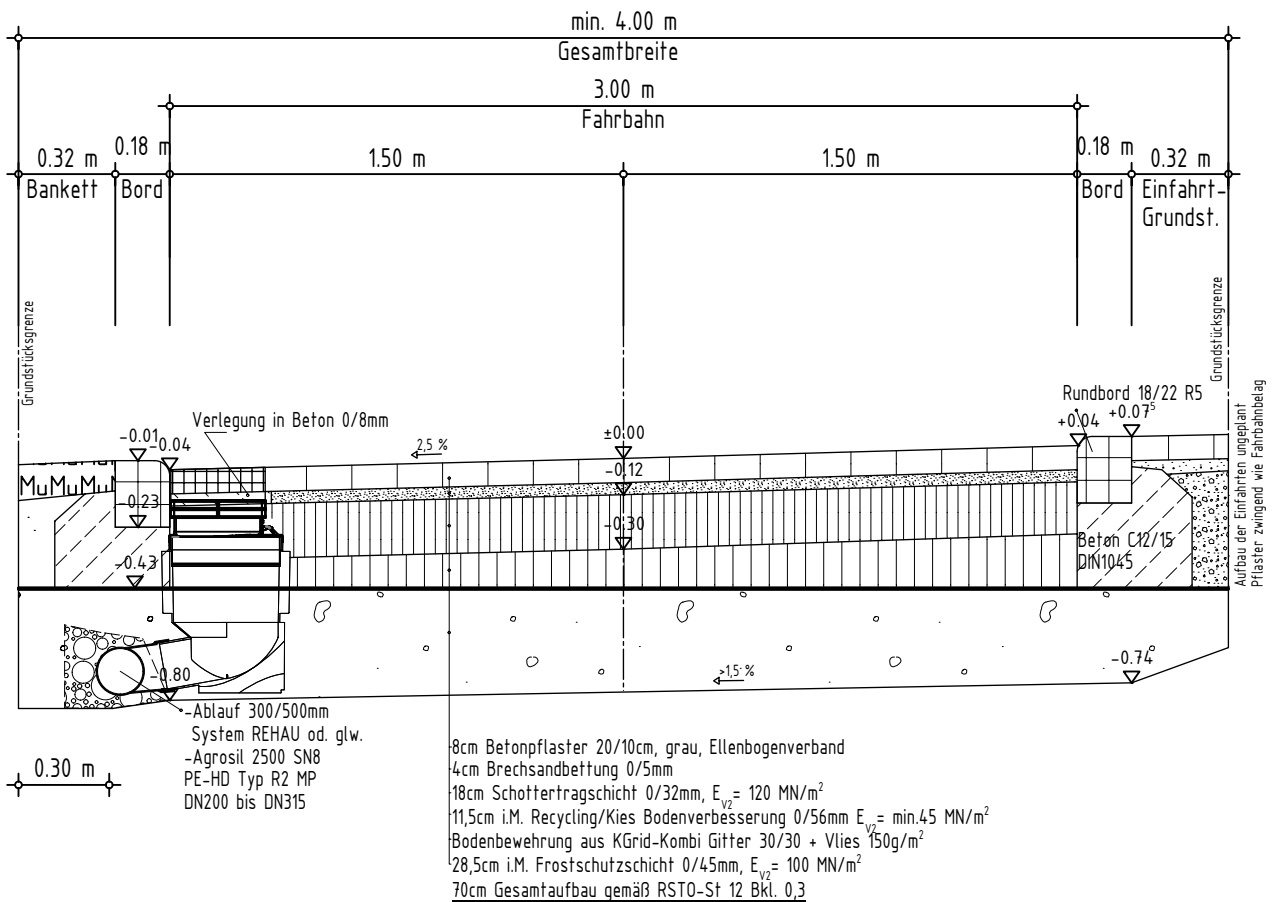

Projekt: Anliegerstraße "Siedlerweg" Planstraße 17449 Mölschow		Flur 5 - Flst. 61/3 Liegenschaftsnummer	Projektnummer: 2018-06a
Planinhalt: Regelquerschnitt			Plannummer: 58
Planungsstand: Detailplan Darstellungsart: Schnitt			Maßstab: 1:25
Bauherr: Amtsgemeinde Mölschow Möwenstraße 1 17454 Ostseebad Zinnowitz		Architekt: IngenieurBauplanUsedom UG Drosselweg 8 A 17438 Wolgast OT Mahlzow	Plandatum: 15.12.2021
		freigegeben: KA Datum: 28.02.2022	Index: a

LV-Kostenberechnung

Gewerkeschätzung (GWS)



Planverfasser ...

IngenieurBauplanUsedom Ug
Drosselweg 8 A
17438 Wolgast

Tel.: 03836 2314069

Fax: 03836 2325379

info@ingenieur-bauplan-usedom.de

Mobil: 0170 8371055

Projekt

2018-06b_P2

Erschließungsstrasse Siedlerweg in Mölschow

Bauvorhaben

Anliegerstraße "Siedlerweg"

Gemeinde Mölschow

Erschließungsträger

Massivhausbau Marschalek GmbH

Bauherr

Amtsgemeinde Mölschow

via Amt Usedom Nord

Möwenstraße 1

17454 Ostseebad Zinnowitz

Bauleitung

IngenieurBauplanUsedom Ug

Drosselweg 8 A

17438 Wolgast

Auswertung nach

Leistungsverzeichnissen

Kostenaufstellung

Wir bitten Sie, diese Kostenaufstellung zur Kenntnis zu nehmen.

- Gesamt, Netto:	404.297,85 EUR
- zzgl. MwSt:	76.816,59 EUR
- <u>Gesamt, Brutto:</u>	<u>481.114,44 EUR</u>

Gezeichnet

Stempel

.....
(Kostenaufstellung erstellt von ...)

Seiten ohne Anlage(n)

Seiten: 3

LV-Kostenberechnung bis LV-Ebene 1

LV-Kostenberechnung

Erschließungsstrasse Siedlerweg in Mölschow (2018-06b_P2)

Gewerkeschätzung (GWS)

- Gesamt, Netto:	404.297,85 EUR
- zzgl. MwSt:	76.816,59 EUR
- Gesamt, Brutto:	481.114,44 EUR

Nr. / OZ	Bezeichnung	Teilbetrag	Gesamt EUR
01	Rohrleitungsbau für Ver- u. Entsorgung -fertig- Gesamt (zzgl. MwSt. 19,0%), Brutto:		68.166,86 81.118,56
03	LV - Kanalbau - Schmutzwasser		68.166,86
03.01	LOS - Freigefälle - Hauptleitung	51.295,71	
03.01.01	Titel - Erdbau	24.105,52	
03.01.02	Titel - Rohrleitungsbau - Schächte, Leitungen, Abzweiger	27.190,19	
03.03	LOS - Freigefälle - Grundstücksanschlusstg	14.888,86	
03.03.01	Titel - Erdbau	6.816,12	
03.03.02	Titel - Rohrleitungsbau - Schächte, Leitungen, Abzweiger	8.072,74	
03.04	LOS - Nachtrag / zus. Leistungen	1.982,29	
02	Grundhafter Ausbau Oberbau -Planung- Gesamt (zzgl. MwSt. 19,0%), Brutto:		336.130,99 399.995,88
01	Los - Teilstück "Siedlerweg" für Amtsgemeinde Mölschow		130.750,94
01.01	Titel - Baustelle	11.531,56	
01.02	Titel - Straßenbau	93.488,09	
01.03	Titel - Kanalbau - Regenwasser	24.555,58	
01.04	Titel - Kanalbau - Schmutzwasser	1.175,71	
02	Los - Teilstück "Siedlerweg" für Massivhausbau Marschalek GmbH		155.700,11
02.01	Titel - Baustelle	7.158,12	
02.02	Titel - Straßenbau	131.090,71	
02.03	Titel - Kanalbau - Regenwasser	16.275,57	
02.04	Titel - Kanalbau - Schmutzwasser	1.175,71	
03	Los - Versickerung gesamt alle Teilstücke		49.679,94
03.01	Titel - Erdarbeiten	19.897,96	
03.02	Titel - QuadroControl und Zubehör	5.688,38	
03.03	Titel - RigoLimit V	953,20	
03.04	Titel - Rigofill inspect und Zubehör	13.094,28	
03.05	Titel - Rohrleitung und Zubehör	1.133,06	
03.06	Titel - SediSubstrator L	1.999,41	
03.07	Titel - SediSubstrator XL	398,16	
03.08	Titel - SediPipe L	267,20	
03.09	Titel - SediPoint	6.248,29	

Alle Einzelbeträge Netto in EUR

08.06.2022 - Seite 2

LV-Kostenberechnung

Erschließungsstrasse Siedlerweg in Mölschow (2018-06b_P2)

Nr. / OZ	Bezeichnung	Teilbetrag	Gesamt (GP)
Gesamtsumme: Erschließungsstrasse Siedlerweg in Mölschow			
		Gesamt, Netto:	404.297,85 EUR
		zzgl. MwSt:	76.816,59 EUR
		<u>Gesamt, Brutto:</u>	<u>481.114,44 EUR</u>